

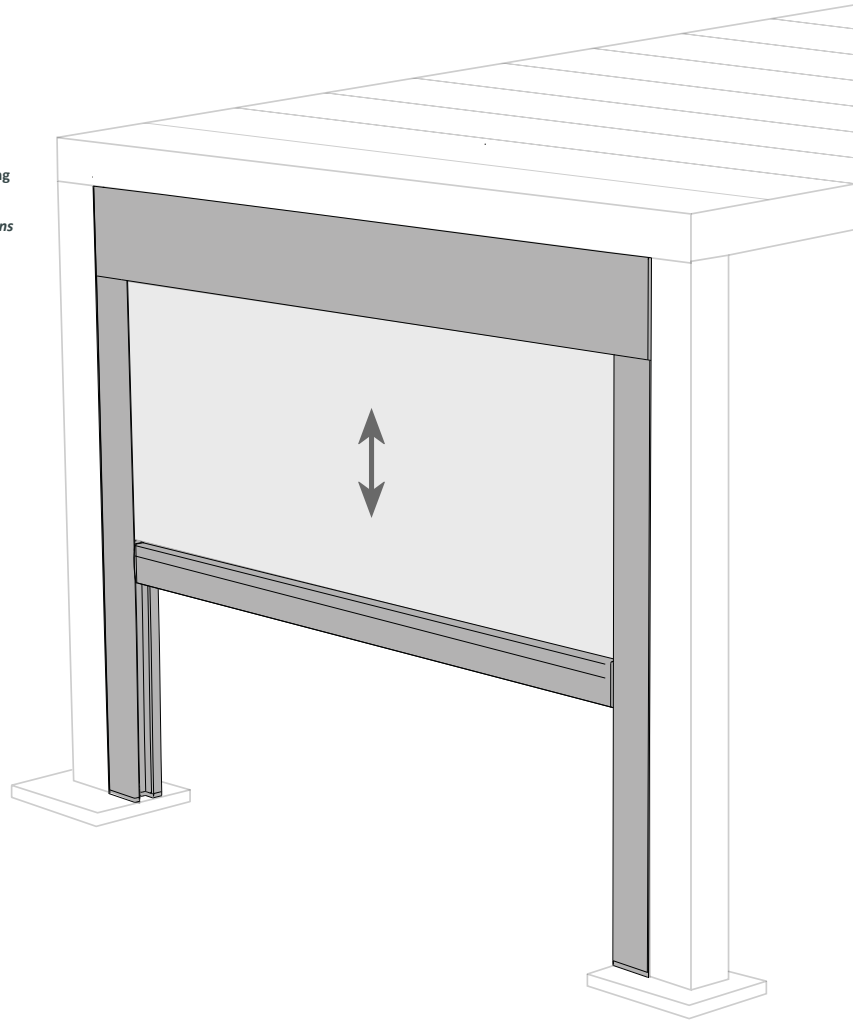

Einfach QR-Code scannen.  
Hier finden Sie unsere aktuellste Version der Montageanleitung  
*Please scan the QR-code.  
Here you will find our latest version of the assembly instructions*



# pergomondo

Screen Rollo für Pergola mit Lamellendach

Montageanleitung / installation instructions

## DE

Sicherheitshinweise.....	3-4
Verpackungsinhalt .....	5
Montage .....	6-10
Leistungserklärung .....	11
Konformitätserklärung .....	12
Kontaktinformationen .....	letzte Seite

## EN

<i>Safety instructions</i> .....	12-13
<i>Package content</i> .....	14
<i>Installation</i> .....	15-21
<i>Declaration of performance</i> .....	22
<i>Declaration of conformity</i> .....	23
<i>Contact information</i> .....	last page

## Lesen der Montage- und Bedienungsanleitungen

Die Montage- und Bedienungsanleitung (im Folgenden auch Handbuch genannt) muss vor der Montage gelesen und beachtet werden.

Eine Nichtbeachtung der Montage- und Bedienungsanleitung entbindet den Hersteller von seiner Haftungspflicht.

Dieses Handbuch wurde als Grundlage für die Montage, Installation und Wartung des auf Seite 1 aufgeführten Produktes erstellt.

Änderungen am Inhalt des Handbuches oder Modifikationen der Seiten sind untersagt.

Der Hersteller behält sich jederzeit das Recht vor, Änderungen am Produkt und am Inhalt dieser Anleitung, ohne vorherige Ankündigung, vorzunehmen.

Das Handbuch ist vollständig an einem jederzeit leicht zugänglichen Ort aufzubewahren und muss bei einer eventuellen Übertragung des Produktes an Dritte an den neuen Besitzer weitergegeben werden.

## Warnsymbole

Sicherheitshinweise und wichtige Informationen sind an entsprechender Stelle zu finden und mit einem Symbol versehen.



Dieses Symbol kennzeichnet Hinweise, die für die Sicherheit von Personen oder für die Funktion des Produktes wichtig sind.



Dieses Symbol kennzeichnet wichtige Produktinformationen für den Monteur oder Nutzer.



Dieses Symbol kennzeichnet Hinweise auf besondere Gefahren für Personen und/oder des Produktes und deren Zubehör. Nichtbeachtung kann, z.B. durch Stromschlag, zu schweren Verletzungen, oder zum Tod führen.



### Lagerung

Die Verpackung des Produktes ist vor Nässe zu schützen. Eine aufgeweichte Verpackung kann sich lösen und zu Unfällen führen.

Bei Lagerung muss das Produkt dauerhaft vor Nässe und eindringender Feuchtigkeit geschützt werden! Stapel sind so zu errichten und abzutragen oder abzubauen, dass Personen nicht durch herabfallende, umfallende oder wegrollende Gegenstände gefährdet werden.



### Montage

Um eine ordnungsgemäße Montage und damit eine optimale Funktion des fertigen Produktes zu gewährleisten, sind folgende Geräte erforderlich:

- Akkuschauber
- Komplettes Werkzeugset
- Handschuhe
- Silikon

Achten Sie auf ein gleichmäßiges Anziehen aller Schrauben. Ein ungleichmäßiges Anziehen kann zu Verspannungen in den Aluminium- und Gussteilen zum Versagen der Befestigung führen.

Die Montage muss in Übereinstimmung mit den geltenden Richtlinien und Standards zur Arbeitssicherheit durchgeführt werden.

Prüfen Sie vor dem Gebrauch alle Arbeitsmittel (Gerüste, Leitern, Werkzeuge etc.). Verwenden Sie immer eine geeignete Schutzausrüstung (Handschuhe, Sicherheitsschuhe, Schutzbrille, Gehörschutz etc.).

Wenn mehrere Personen an der Anlage arbeiten, müssen deren Arbeiten koordiniert werden.

Prüfen Sie vor der Montage den Inhalt Ihres Lieferumfanges. Montieren Sie das Produkt nicht, wenn Sie beschädigte oder fehlende Teile bemerken. In diesem Fall kontaktieren Sie bitte unseren Kundenservice, der sich umgehend um Ihr Anliegen kümmern wird.



### Reinigungs- und Pflegehinweise

Temperaturschwankungen und Luftfeuchtigkeit können zur Bildung von Kondenswasser an der Pergola und im Außenbereich führen, was nicht bedeutet, dass das Produkt undicht ist.

Bei witterungsbedingten Schäden wie Schnee oder Sturm bestehen keine Gewährleistungsansprüche. Verwenden Sie keine starken Reinigungsmittel wie z.B. Lösungsmittel oder korrosive Flüssigkeiten für die Reinigung Ihrer Pergola und dessen Zubehör. Wischen Sie diese mit einem feuchten Tuch ab.







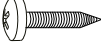

### Warnung

Bewahren Sie Verpackungsmaterialien außerhalb der Reichweite von Kindern auf und entsorgen Sie diese sofort. Es besteht Erstickungsgefahr.

Sollte sich unerwartet herausstellen, dass Ihr Produkt defekt ist, oder Teile fehlen, kontaktieren Sie bitte unseren Kundenservice. Bitte halten Sie Auftragsnummer bereit.

Für weitere Fragen wie z.B. die vielfältigen Erweiterungsmöglichkeiten unserer Pergola steht Ihnen unser Team gerne zur Verfügung.

						
Kassettenhalterungen	Flachkopfschrauben ST4.2x19	Senkkopfschrauben ST4.2x19	Seitenschienenabdeckungen	Führungsschienen	Seitenschienen	Kassette
x2	x6	x12	x2	x2	x2	x1

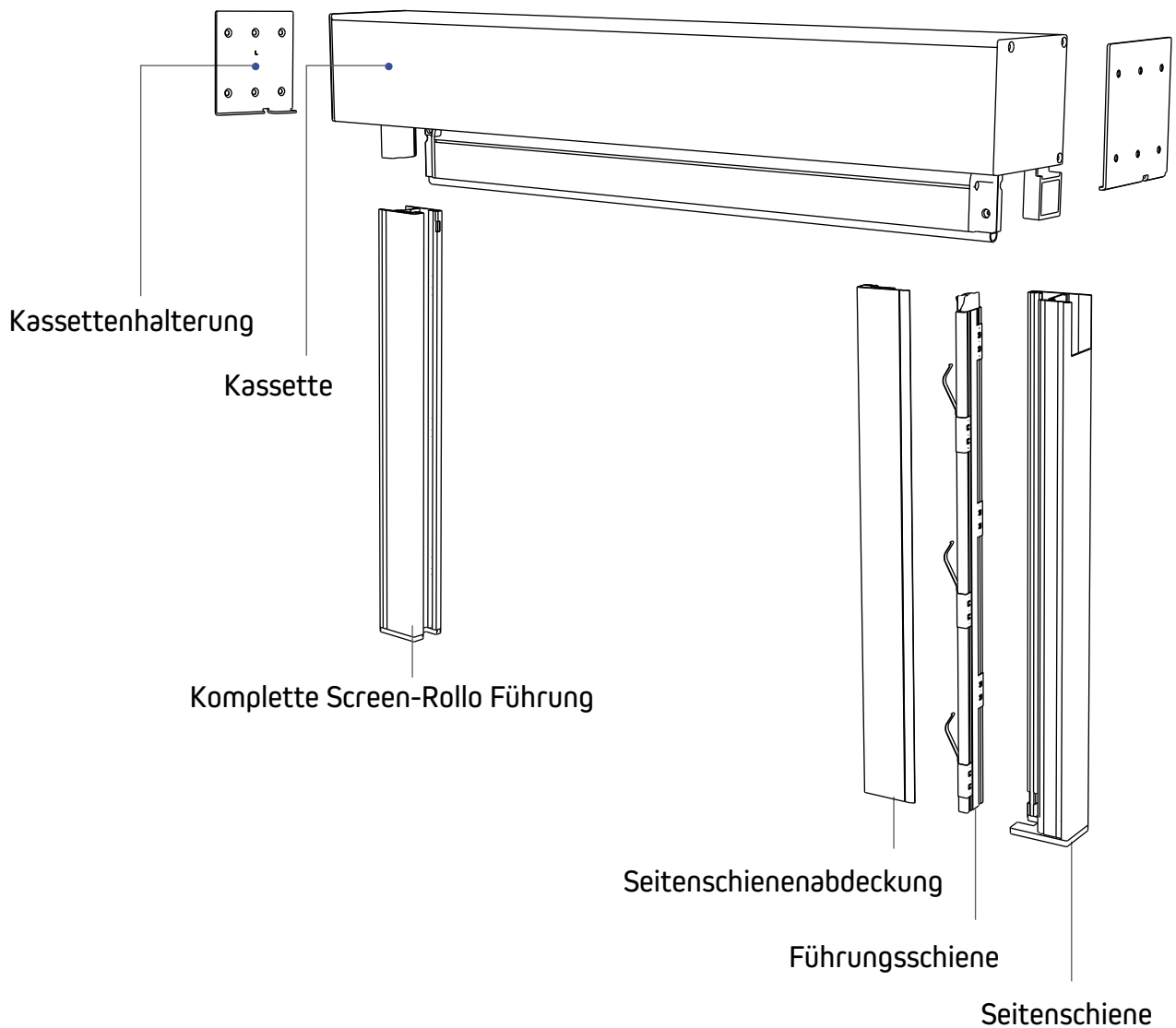

1. Die Screen-Rollo Führung umfasst eine Seitenschiene, eine Seitenschienenabdeckung und eine Führungsschiene.
2. Bei der Installation muss die Kassettenabdeckung im Allgemeinen nicht entfernt werden.

### 3. Montage der Kassettenhalterung im Rahmen.

12x Senkkopfschrauben ST4.2x19

Schrauben Sie die Halterungen  
wie abgebildet an die Pfosten

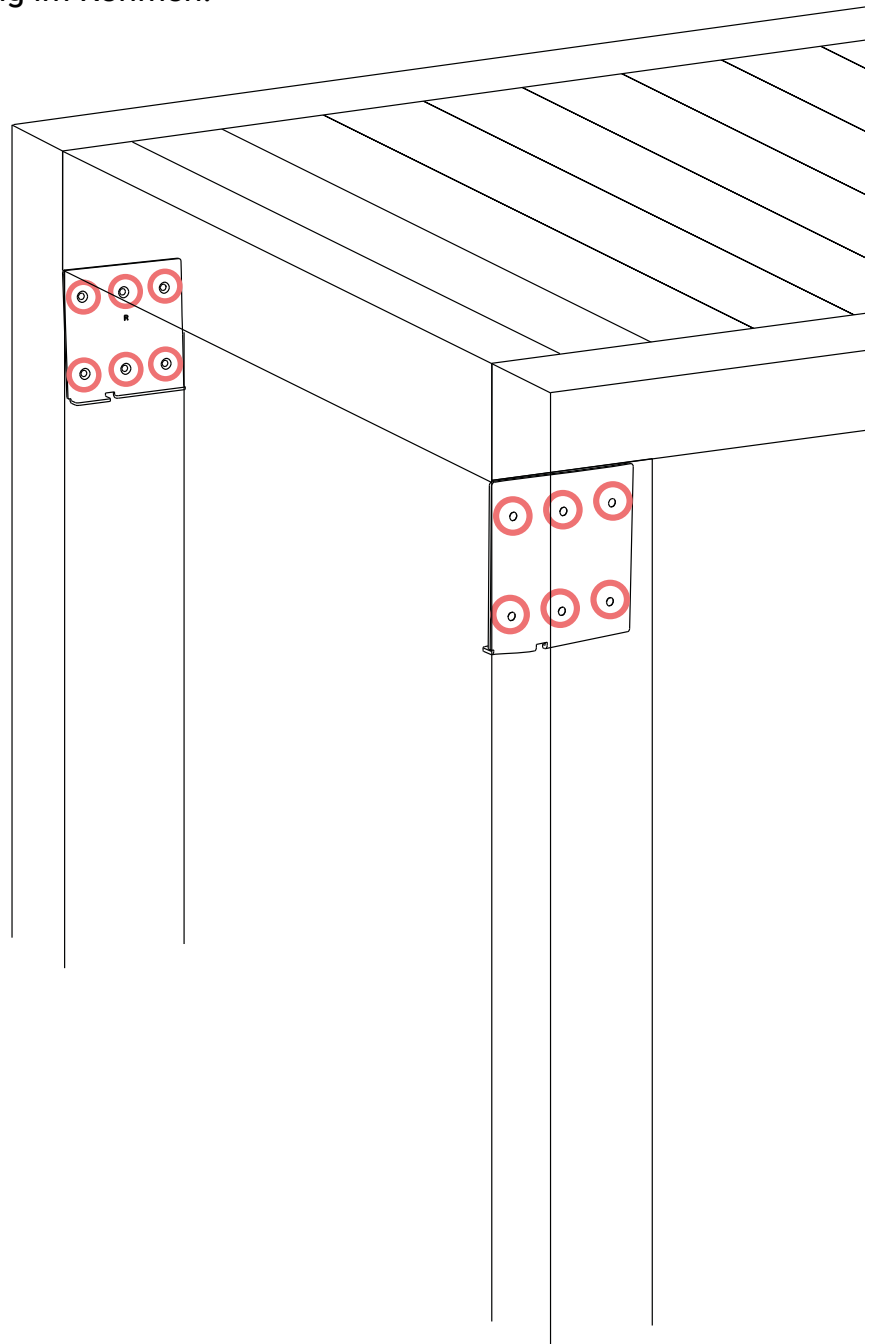
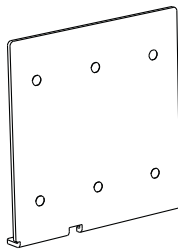
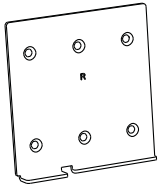

#### 4. Einbau der Kasette in die Kassettenhalterung.

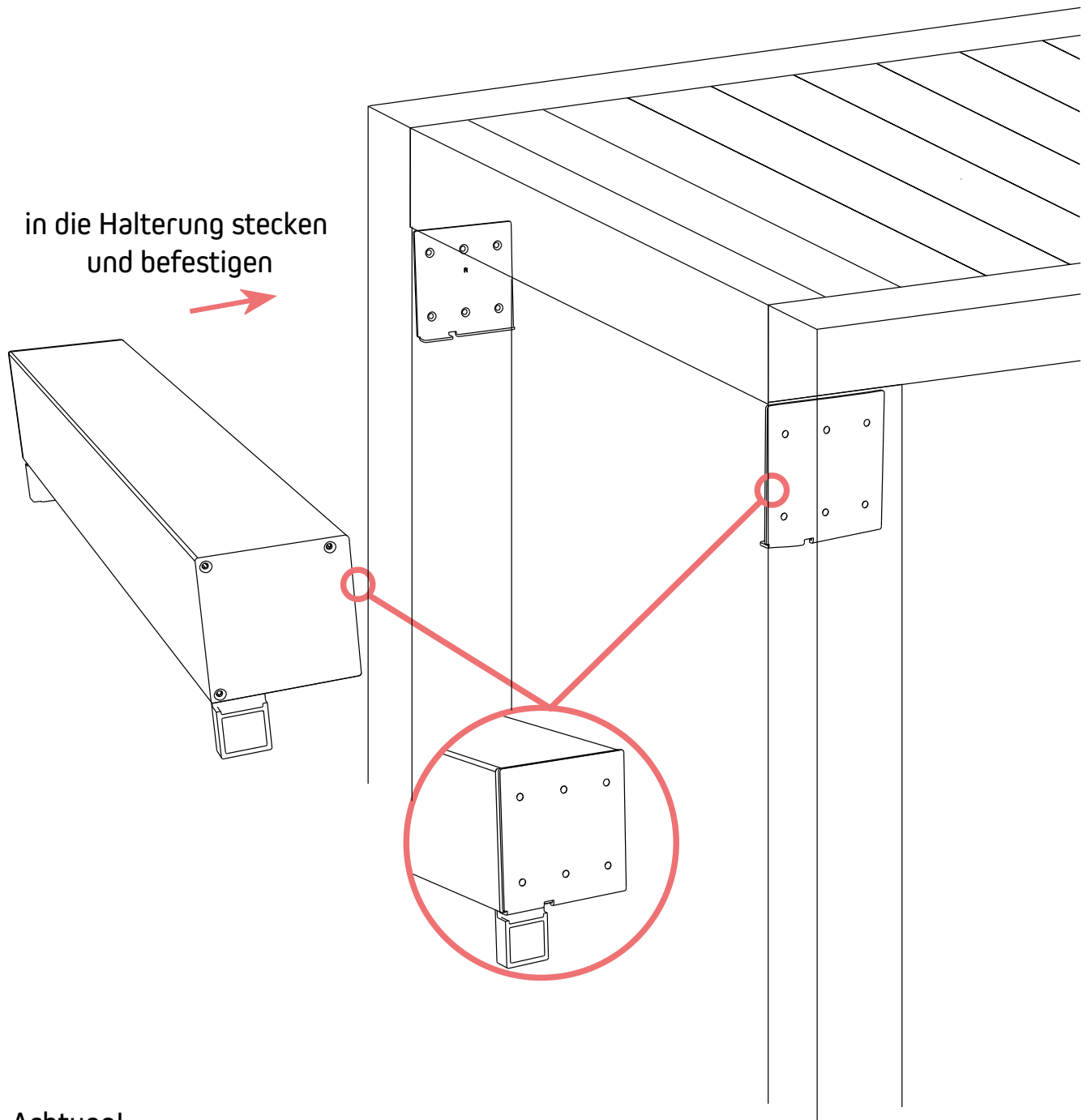

#### Achtung!

Vorsicht locker! Wir empfehlen diesen Schritt mit 2 Personen durchzuführen.  
Die Kasette könnte nach vorne oder hinten kippen.

5. Setzen Sie die linke und rechte Seitenschiene in die Kassettenendkappe ein.  
Hinweis: Öffnen Sie vor dem Einsetzen der Seitenschiene zuerst das Schraubenloch und befestigen Sie sie nach dem Einsetzen mit Schrauben.

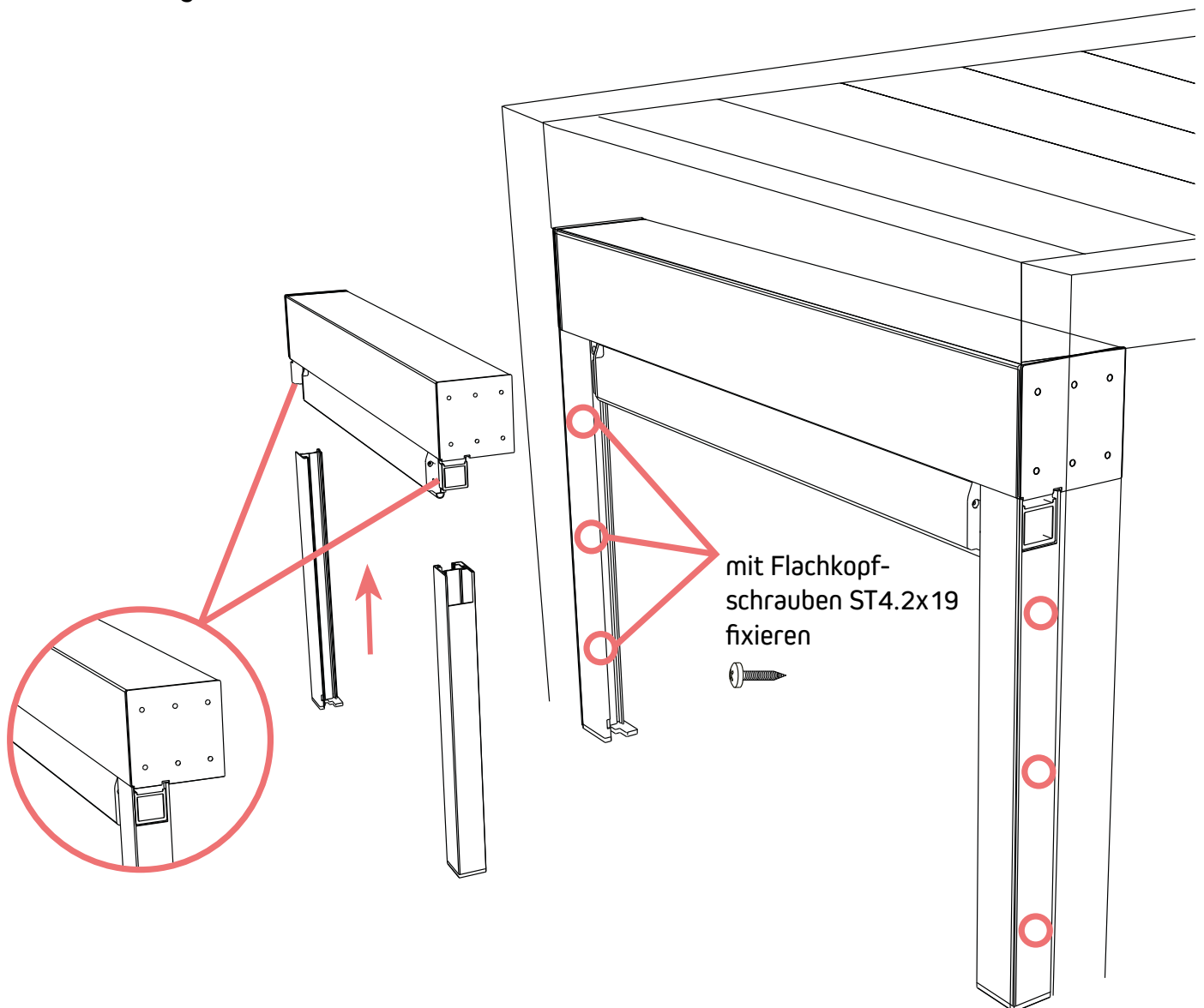



6. Ziehen Sie den Stoff ein Stück aus der Kassette, um ihn in die Führungsschiene einzuführen.

Danach setzen Sie die Führungsschiene in die Seitenschiene ein.  
Hinweis: Der Screen-Rollo muss in die Rille der Führungsschiene eingeführt werden.

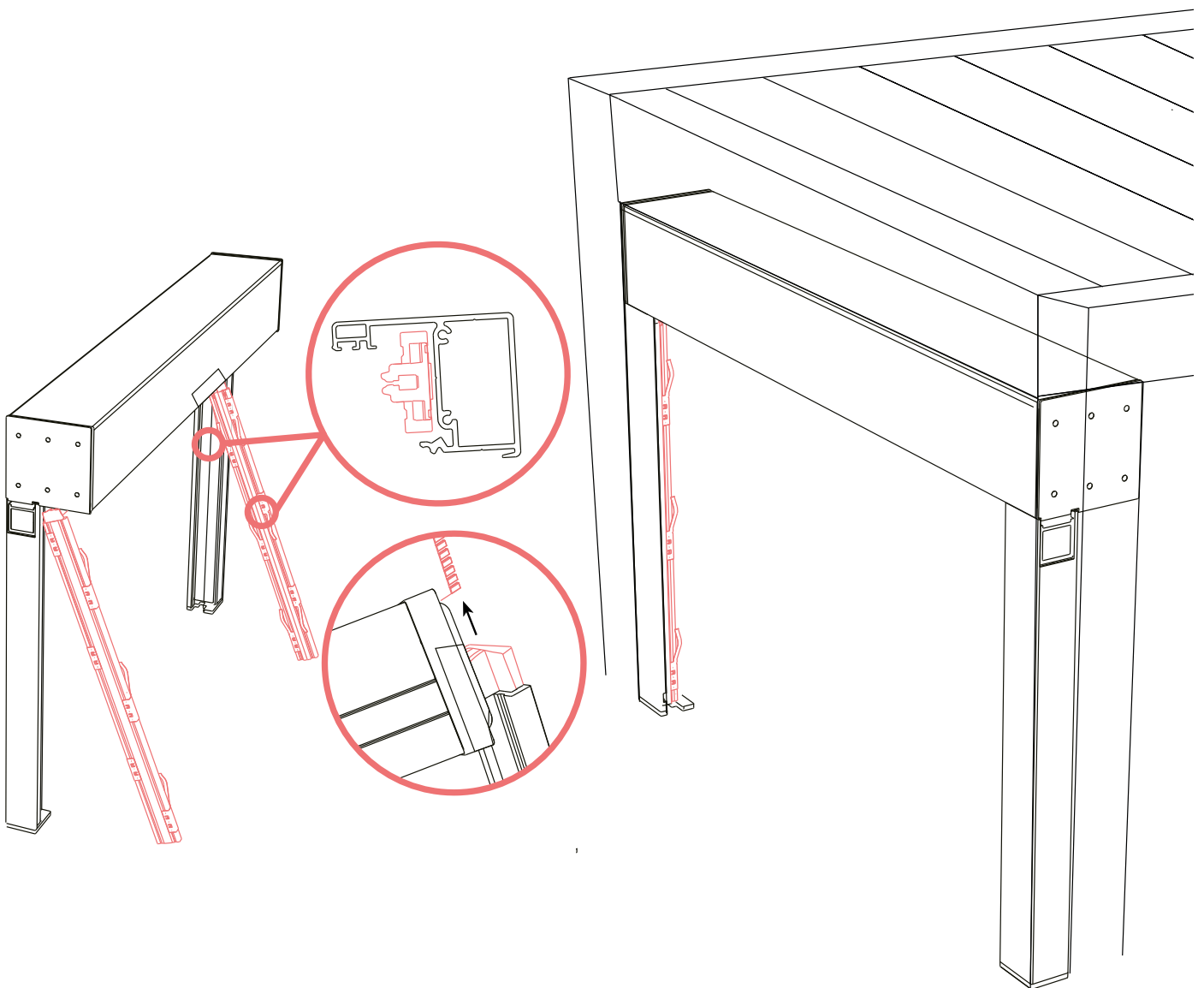

## 7. Montieren Sie die Seitenschienenabdeckung.

Hinweis: Stellen Sie sicher, dass die Seitenschienenabdeckung sich auf der Innenseite der Pergola befindet

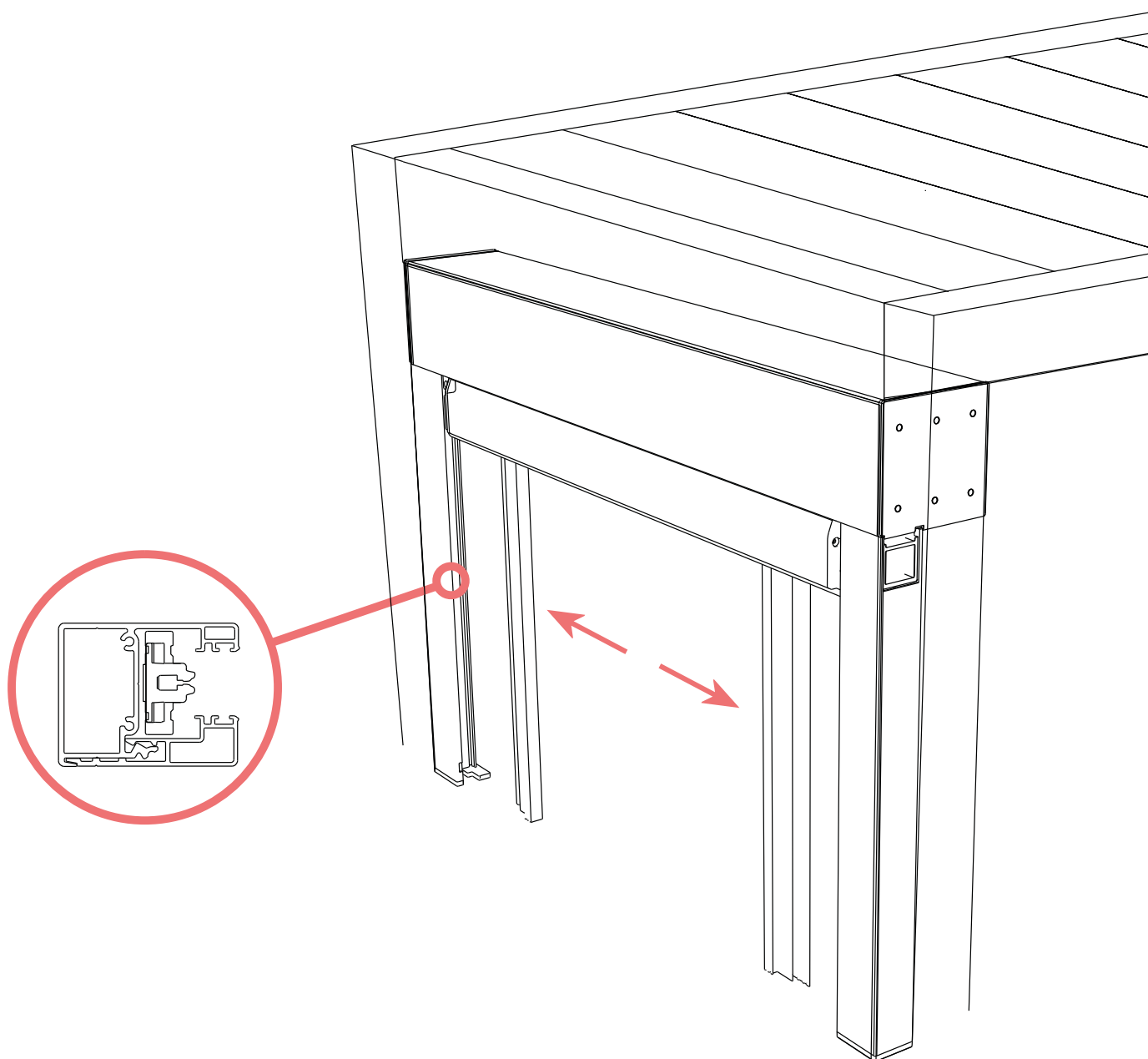

Leistungserklärung-Nr.:	lei_sge_ce_pergomondo_20000999_2023_11_v01
Hersteller / Kontaktinformationen:	Schoenberger Germany Enterprises GmbH & Co. KG Zechstr. 1-7 82069 Hohenschäftlarn Tel.: +49 (0) 8178 932 932 info@schoenberger-group.com www.schoenberger-group.com
Marke:	pergomondo
Produkttyp:	Screen-Rollo für Pergola mit Lamellendach

Eindeutiger Kenncode des Produkttyps::	20000999*
Baujahr ab:	11/2023
Verwendungszweck:	Anwendung im Außenbereich von Gebäuden und anderen Bauwerken
Maximale Abmessungen:	373 x 237 cm
System zur Bewertung/Überprüfung der Leistungsbeständigkeit des Bauprodukts:	4

Die Leistung des vorstehenden Produkts entspricht der erklärten Leistung.  
Für die Erstellung der Leistungserklärung im Einklang mit der Verordnung (EU) Nr.305/2011 ist allein der obengenannte Hersteller verantwortlich.  
Diese Erklärung verliert ihre Gültigkeit bei nicht bestimmungsgemäßer Verwendung und bei Änderungen an der Anlage oder dem Produkt, die nicht mit dem Hersteller abgestimmt wurden.

EU-Richtlinien:	EU-Bauproduktenverordnung (305/2011 EU)
Angewandte/harmonisierte Normen:	EN 1090-1:2009 +A1:2011; Ausführung von Stahltragwerken und Aluminiumtragwerken - Teil 1: Konformitätsnachweisverfahren für tragende Bauteile;

Unterzeichnet für den Hersteller und  
im Namen des Herstellers von

Michael Mayer  
Geschäftsführer / CEO

Hohenschäftlarn  
November 2023



\*gültig für die Art.-Nr. (ID-Nummern) 1000024606, 1000024607, 1000024608, 1000024609  
Eine vollständige Liste der Ausführungen / Typen finden Sie in der Original-Erklärung auf:  
<https://www.pergomondo.de/leistungen-konformitaetserklaerungen/>

Dokument Nr.:	kon_sge_ce_pergomondo_20000999_2023_11_v01
Hersteller / Kontaktinformationen:	Schoenberger Germany Enterprises GmbH & Co. KG Zechstr. 1-7 82069 Hohenschäftlarn Tel.: +49 (0) 8178 932 932 info@schoenberger-group.com www.schoenberger-group.com
Marke:	pergomondo
Produkttyp:	Screen-Rollo für Pergola mit Lamellendach

Produkt Identifikations Code:	20000999*
Baujahr ab:	11/2023
Verwendungszweck:	Anwendung im Außenbereich alleinstehend oder an Gebäuden und anderen Bauwerken
Maximale Abmessungen (Breite / Ausfall):	373 x 237 cm

Wir, die Schoenberger Germany Enterprises GmbH & Co. KG, erklären, dass das oben genannte Produkt in seiner Konzipierung und in der von uns in Verkehr gebrachten Ausführung den einschlägigen grundlegenden Leistungs- und Sicherheitsanforderungen entspricht, wie sie in den unten genannten EU-Richtlinien vorgeschrieben sind. Diese Erklärung verliert ihre Gültigkeit bei nicht bestimmungsgemäßer Verwendung und bei Änderungen am System oder Produkt, die nicht mit dem Hersteller abgestimmt wurden.

EU Richtlinien:	Maschinenrichtlinie 2006/42/EG
Angewandte/harmonisierte Normen:	EN 1090-1:2009 +A1:2011; Ausführung von Stahltragwerken und Aluminiumtragwerken - Teil 1: Konformitätsnachweisverfahren für tragende Bauteile;

Unterzeichnet für den Hersteller und  
im Namen des Herstellers von

Michael Mayer  
Geschäftsführer / CEO

Hohenschäftlarn  
November 2023



\*gültig für die Art.-Nr. (ID-Nummern) 1000019947 - 1000020006.  
Egültig für die Art.-Nr. (ID-Nummern) 1000024606, 1000024607, 1000024608, 1000024609  
Eine vollständige Liste der Ausführungen / Typen finden Sie in der Original-Erklärung auf:  
<https://www.pergomondo.de/leistungs-konformitaetserklaerungen/>



Einfach QR-Code scannen.  
Hier finden Sie unsere aktuellste Version der Montageanleitung  
*Please scan the QR-code.  
Here you will find our latest version of the assembly instructions*

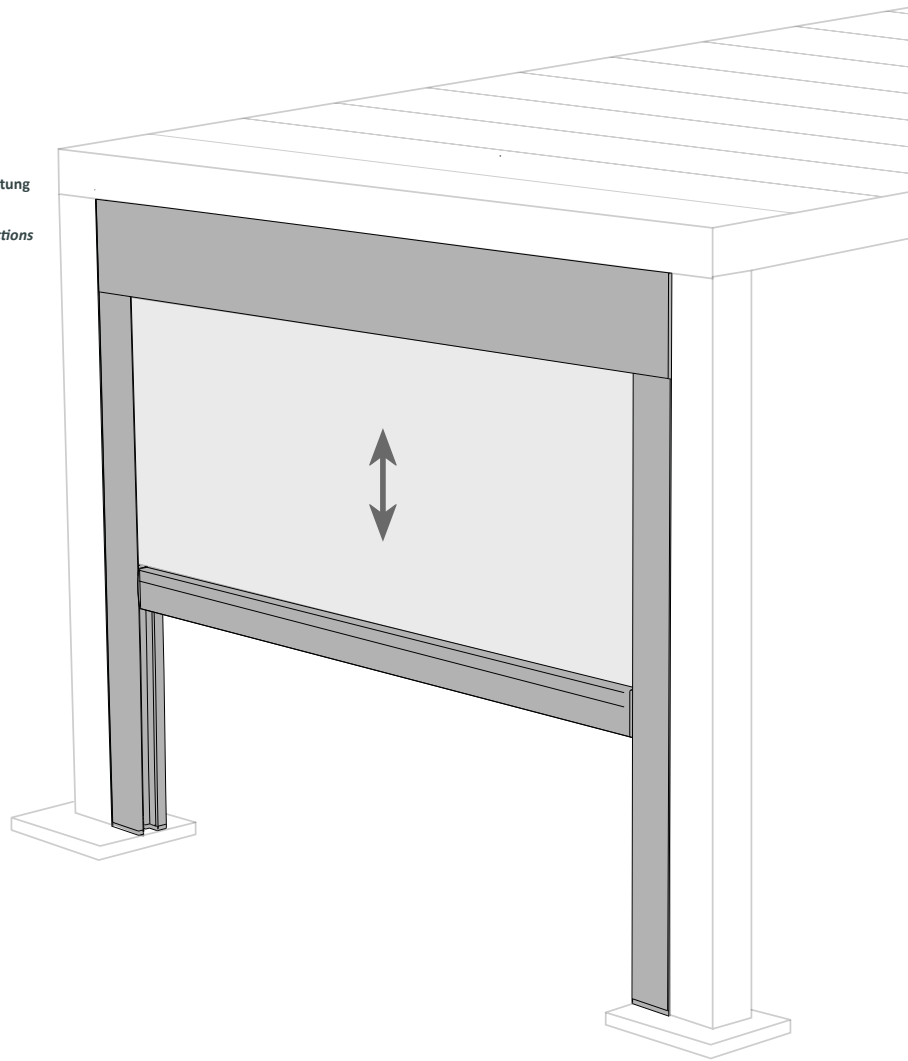

# pergomondo

screen rollo for pergola with slatted roof

Montageanleitung / installation instructions

## Reading the fitting and operating instructions

Read the fitting and operating instructions (hereinafter also referred to as manual) prior to fitting and adhere to them.

Failure to observe the fitting and operating instructions relieves the manufacturer from any liability.

This manual was prepared as the basis for fitting, installing and maintaining the product listed on Page 1.

You must not amend the manual or modify the pages.

The manufacturer reserves the right to change the product and content of these instructions at any time without prior notice.

You must keep complete manual in an easily accessible place at all times and hand it to the new owner in the case of the product being sold to a third party.

## Warning symbols

Safety notices and important information are placed in the corresponding locations and must be marked with a symbol.



This symbol marks notices that are important to personal safety or the correct functioning of the product.



This symbol marks important product information for the fitter or user.



This symbol marks references to special dangers to persons and/or the product and its accessories. Failure to comply may result in serious injuries or death, e.g. due to electric shock.

We recommend a maximum lifting weight of 15kg for females and 25kg for males.

 **Storage**

The packaging of the product must be protected against wet and damp. Soaked packaging can come loose and cause accidents.

The product must be protected against penetrating damp when in storage!

The cartons must be stacked and unstacked so that they do not prove a hazard to persons due to tipping over or rolling out of position.

Only create storage facilities and stacks that can securely take the load. Ensure that the permissible loads of shelves and other load-bearing components are not exceeded. You must comply with the general goods storage principles.

 **Assembly**

You need the following equipment in order to guarantee that the product is properly fitted, and therefore the optimal functioning of the finished product:

- Cordless screwdriver
- Complete tool set
- Gloves
- Silicone

Ensure that all screws are tightened evenly. A greater tightening force may damage the components and/or the stainless-steel screws.

Uneven tightening can result in tension in the aluminum and cast components as well in the brickwork and therefore lead to failure of the attachments.

Assembly must be carried out in accordance with the applicable guidelines and standards for occupational safety.

Check all equipment (scaffolding, ladders, tools, etc.) and safety equipment (belts, ropes, etc.) before the use. Always use suitable protective equipment (gloves, safety boots, goggles, hearing protection, etc.).

 **Cleaning and care instructions**

Temperature fluctuations and humidity can lead to the formation of condensation in or outside the product, which does not mean that the product is leaking.

There are no warranty claims in the event of weather-related damage such as snow or storms.





Do not use strong cleaning agents such as solvents or corrosive liquids to clean your pergola. Wipe it with a damp cloth.

 **Warning**

Keep packaging materials out of the reach of children and dispose them immediately. There is a risk of suffocation.

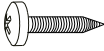
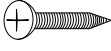
If it turns out unexpectedly that your product is defective or parts are missing, please contact our customer service. Please have your order number ready.

Our team will be happy to answer any further questions you may have, e.g. about the many extension options of our pergola and its accessories.

						
cassette brackets	Panhead screw ST4.2x19	Countsunk screw ST4.2x19	side rail cover	zipper rail	side rail	cassette
x2	x6	x12	x2	x2	x2	x1

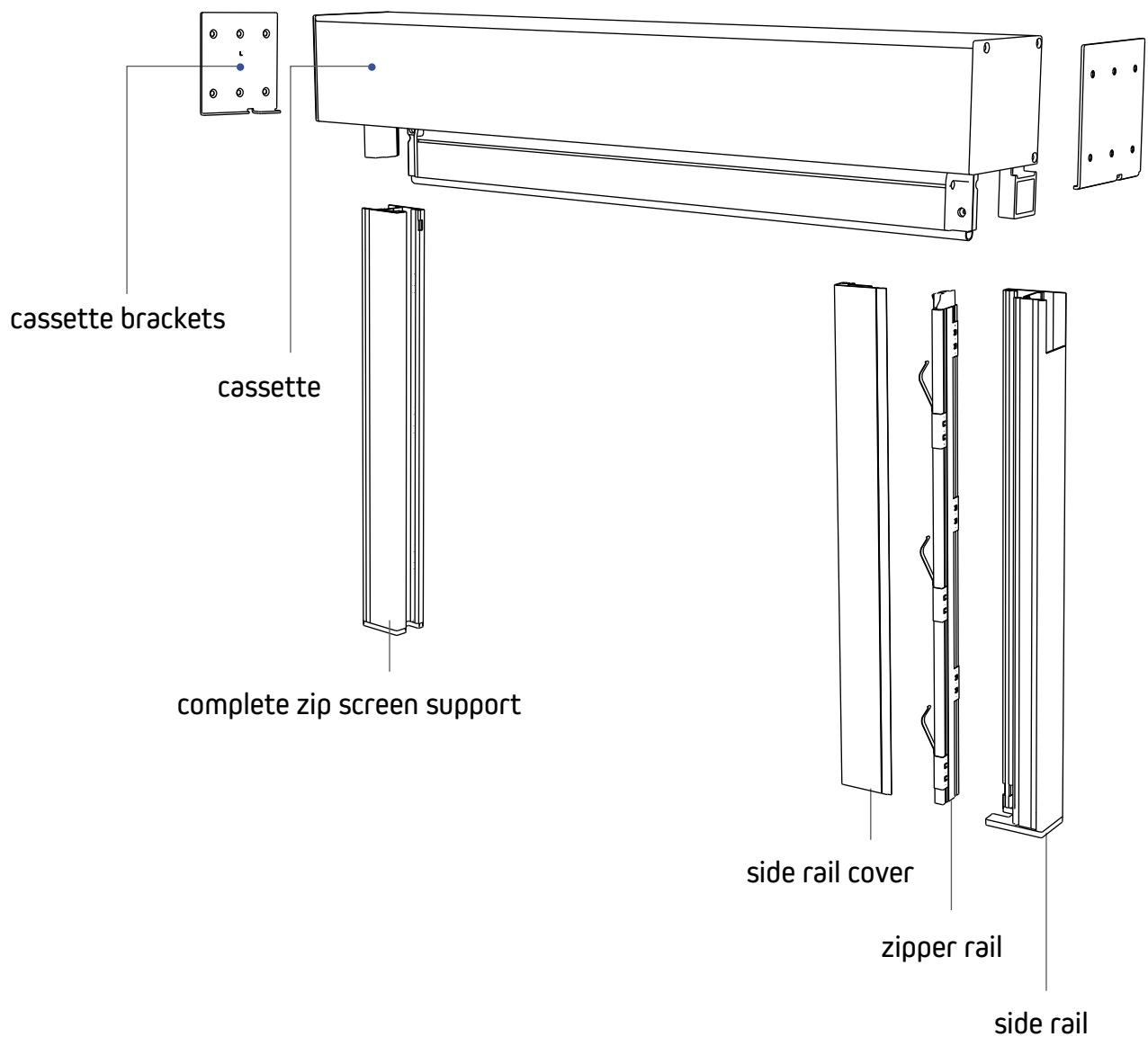

1. Zip screen support include side rail, side rail cover and zipper rail.
2. During installation, generally no need to remove the cassette cover.



### 3. Mounting the cassette bracket into the frame.

  
12x Countersunk screw ST4.2x19

Attach the brackets  
to the post as shown 

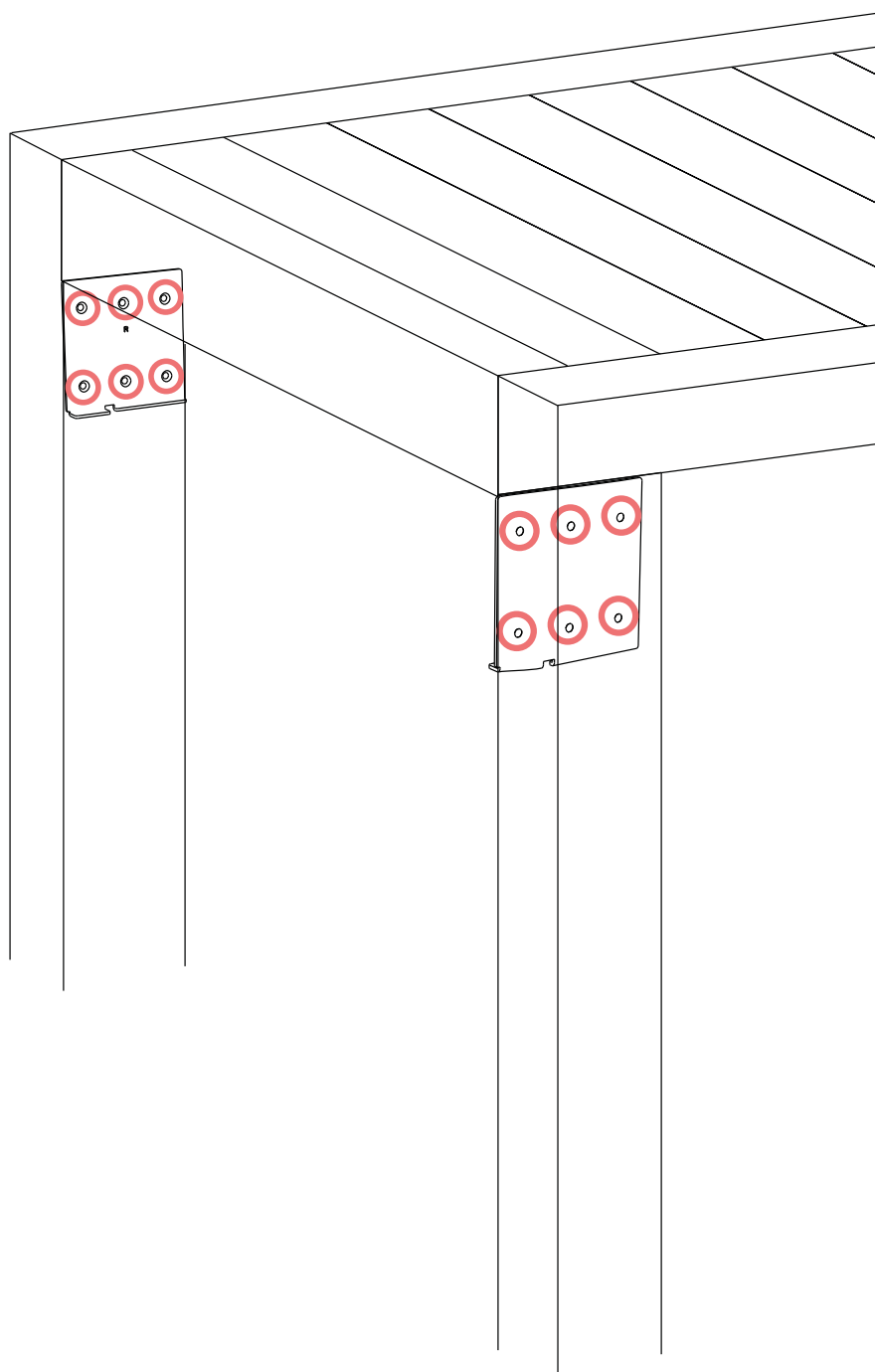
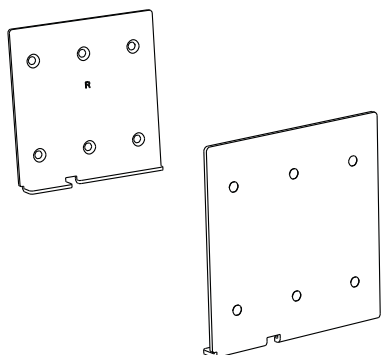

#### 4. Mounting the cassette into the cassette bracket.

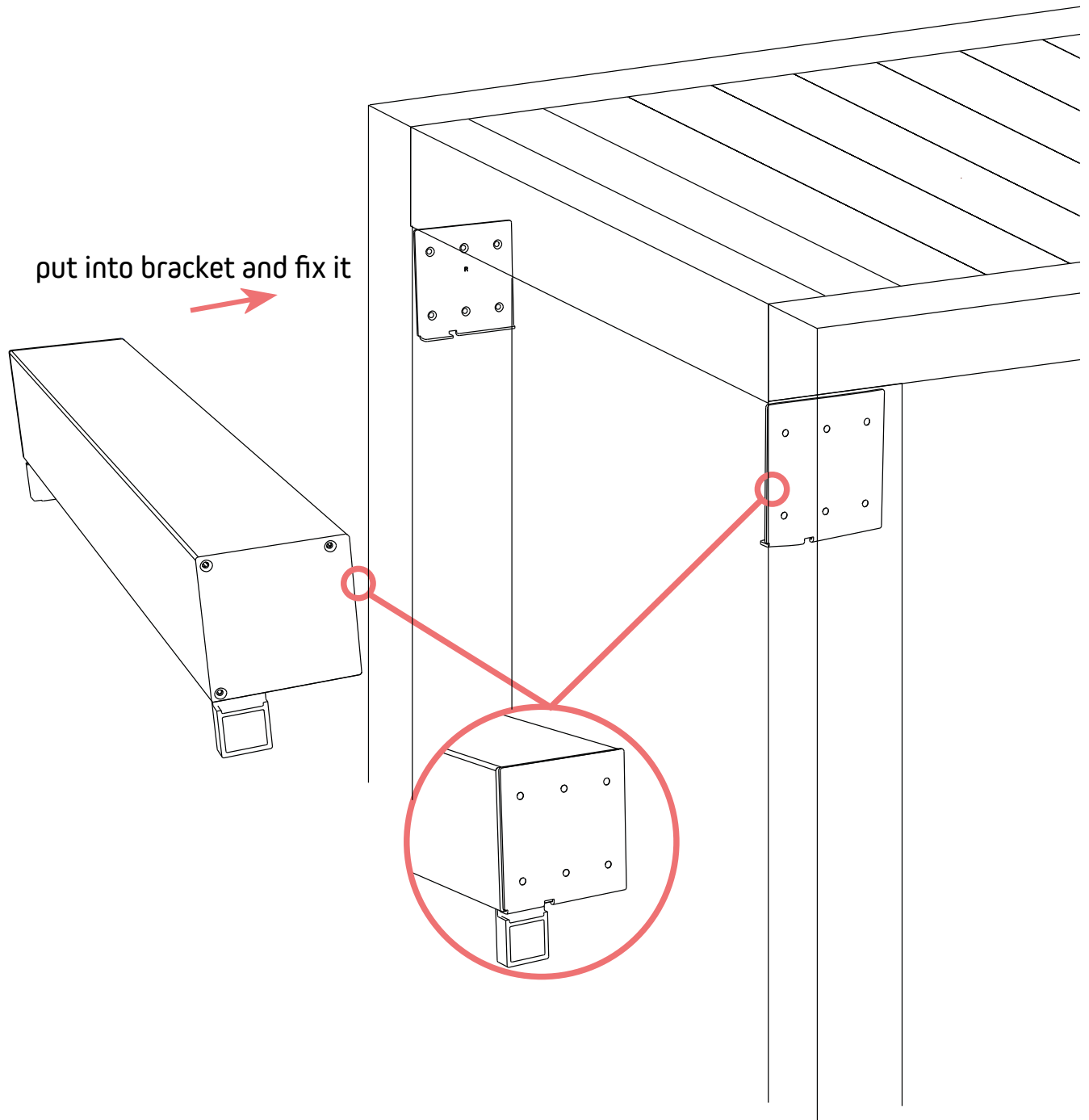

**Attention!**

Be careful! We recommend carrying out this step with 2 people.  
The cassette could tip forward or backward.

5. Insert left and right side rail into cassette 's end cap.

Note: Before inserting the side rail, open the screw hole first, and fix it with screws after insertion.

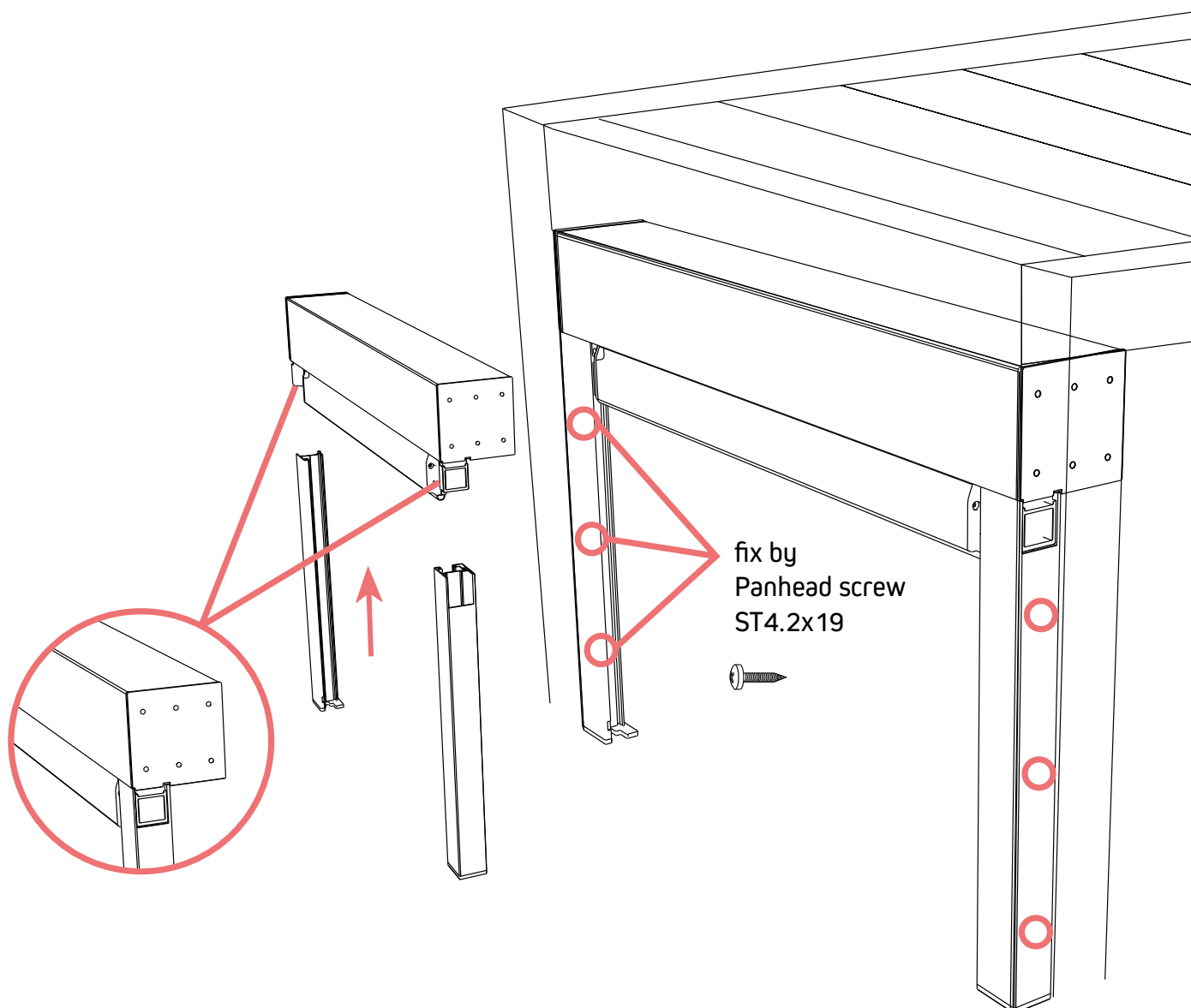

6. Lower the fabric to insert it into the zipper rail.  
After that insert zipper rail into side rail.  
Note: Zipper must insert into the zipper rail groove.

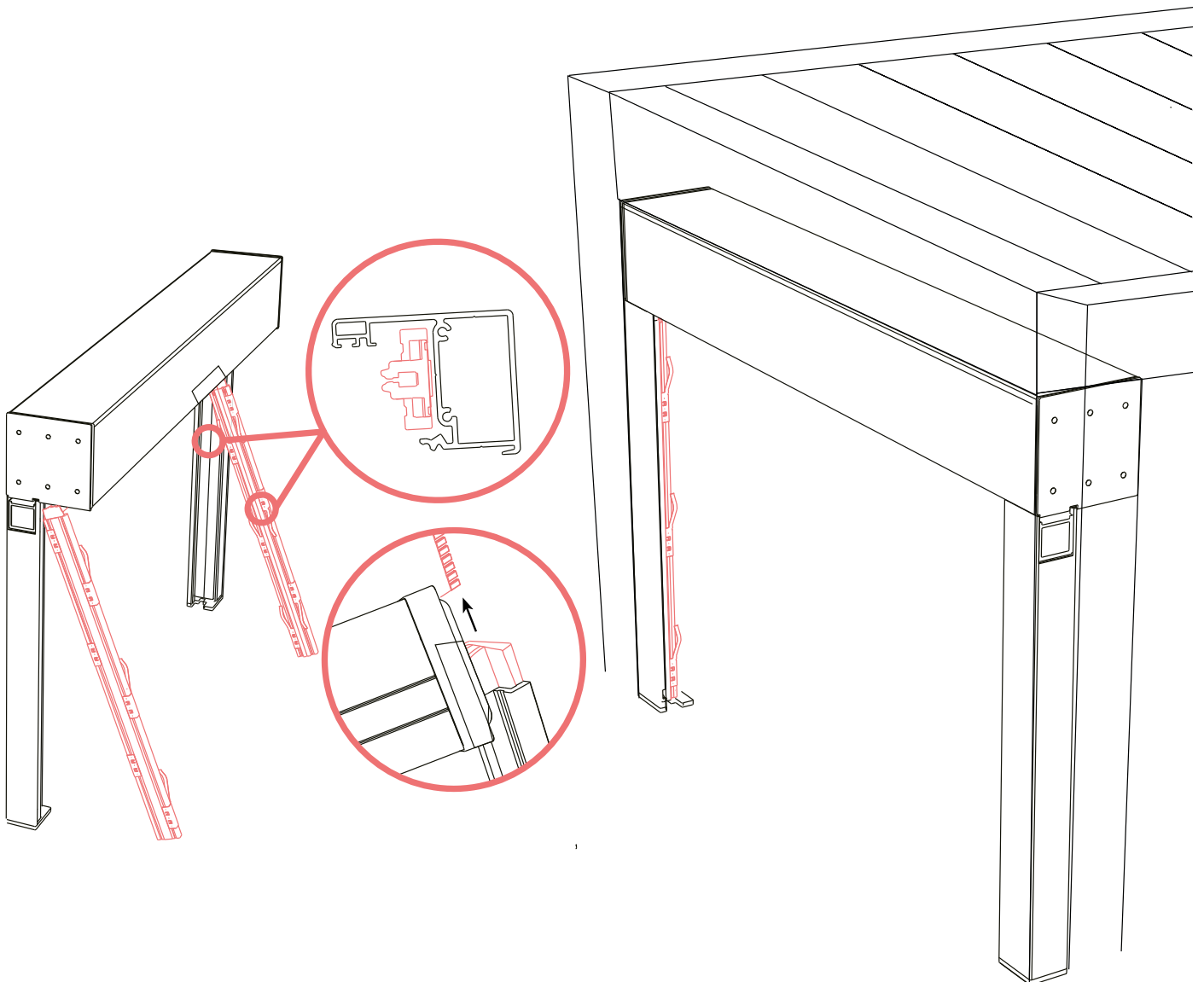

## 7. Assemble the side rail cover.

Note: Make sure that the side rail cover is on the inner side of the pergola

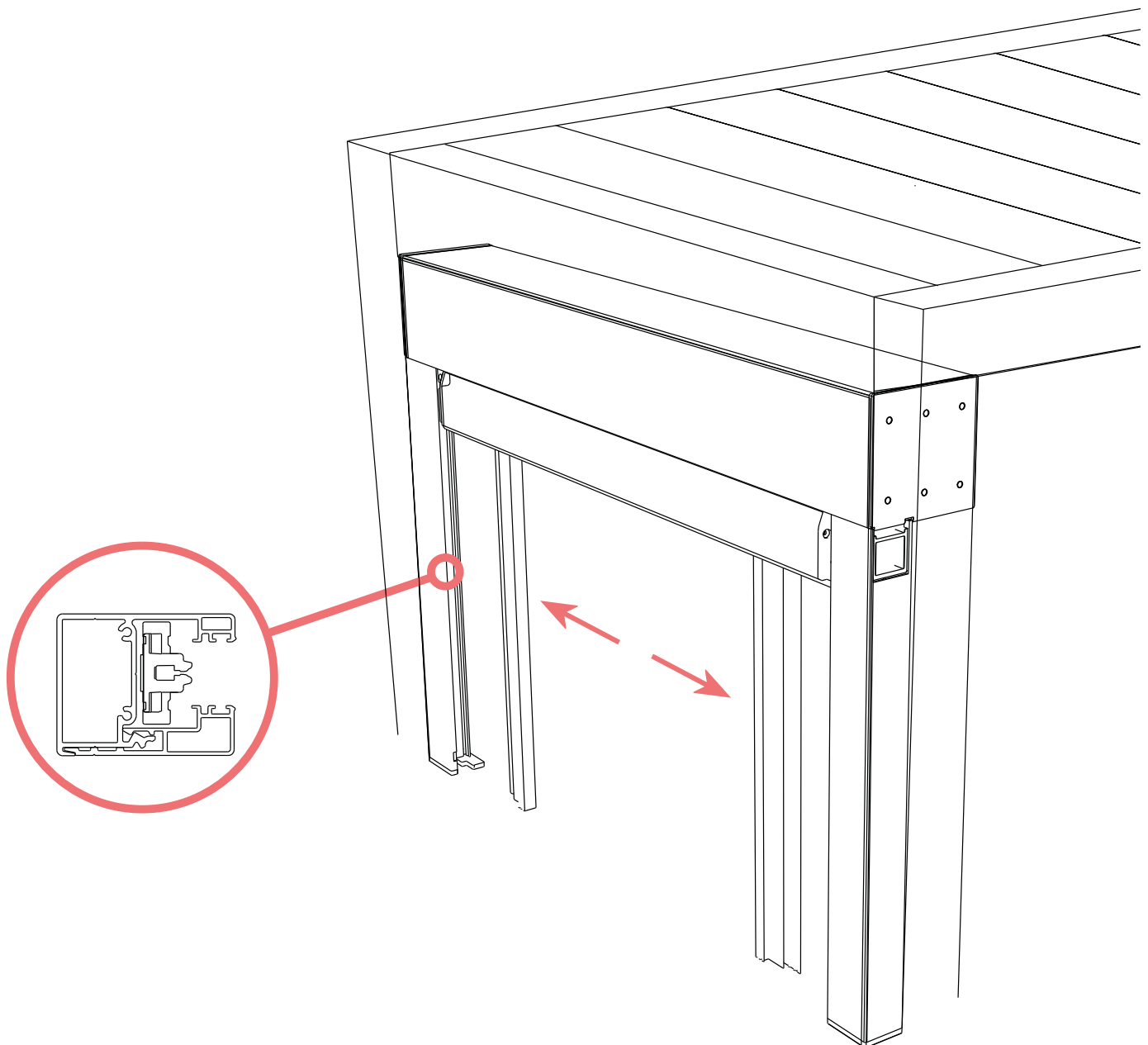

Declaration of performance no.:	dop_sge_ce_pergomondo_20000999_2023_11_v01
Manufacturer / Contact Information:	Schoenberger Germany Enterprises GmbH & Co. KG Zechstr. 1-7 82069 Hohenschäftlarn Tel.: +49 (0) 8178 932 932 info@schoenberger-group.com www.schoenberger-group.com
Brand:	pergomondo
Product type:	Screen roller blind for pergola with slatted roof

Unique product type identification code:	20000999*
Year of manufacture from:	11/2023
Intended use:	For outdoor use on its own or on buildings and other structures
Maximum dimensions (width / height):	373 x 237 cm
System for evaluation/verification of the constancy of performance of the construction product:	4

The performance of the above product is in conformity with the declared performance.  
The manufacturer named above is solely responsible for drawing up the declaration of performance in accordance with Regulation (EU) No.305/2011.  
This declaration loses its validity in case of improper use and in case of modifications to the equipment or product that have not been agreed with the manufacturer.

EU Directives:	EU Construction Products Regulation (305/2011 EU)
Applied /harmonised standards:	EN 1090-1:2009 +A1:2011; Execution of Steel Structures and Aluminium Structures - Part 1: Requirements for conformity assessment of structural components

Signed for the manufacturer and  
on behalf of the manufacturer by

Michael Mayer  
CEO

Hohenschäftlarn  
November 2023



\*valid for part no. (ID numbers) 1000024606, 1000024607, 1000024608, 1000024609

For a complete list of versions / types, please refer to the original declaration at: <https://www.pergomondo.de/leistungs-konformitaetsserklaerungen/>

Document no.:	doc_sge_ce_pergomondo_20000999_2023_11_v01
Manufacturer / Contact Information:	Schoenberger Germany Enterprises GmbH & Co. KG Zechstr. 1-7 82069 Hohenschäftlarn Tel.: +49 (0) 8178 932 932 info@schoenberger-group.com www.schoenberger-group.com
Brand:	pergomondo
Product type:	Screen roller blind for pergola with slatted roof

Product type identification code:	20000999*
Year of manufacture from:	11/2023
Intended use:	For outdoor use on its own or on buildings and other structures
Maximum dimensions (width / height):	373 x 237 cm

We, Schoenberger Germany Enterprises GmbH & Co. KG, declare that the above-mentioned product in its design and in the version placed on the market by us complies with the relevant essential performance and safety requirements, prescribed by the EU directives stated below.  
This declaration loses its validity if the use does not correspond to the intended purpose and in the event of changes to the system or product that have not been agreed with the manufacturer.

EU Directives:	Machinery Directive 2006/42/EG
Applied /harmonised standards:	EN 1090-1:2009 +A1:2011; Execution of Steel Structures and Aluminium Structures - Part 1: Requirements for conformity assessment of structural components

Signed for the manufacturer and  
on behalf of the manufacturer by

Michael Mayer  
CEO

Hohenschäftlarn  
November 2023



\*valid for part no. (ID numbers) 1000024606, 1000024607, 1000024608, 1000024609

For a complete list of versions / types, please refer to the original declaration at: <https://www.pergomondo.de/leistungs-konformitaetserklaerungen/>

## EU Waste and recycling / Registrations

### Germany for electrical devices:

Stiftung EAR

WEEE-Reg.-no.: DE 41060608

### Germany for batteries:

Stiftung EAR

Batt-Reg.-no.: DE 88866710

### Germany for packaging:

LUCID Reg.-no.: DE5768543732165

### Austria for electrical devices:

Elektro Recycling Austria (ERA) GmbH

ERA Contract no: 40801

Austria for packaging:

Altstoff Recycling Austria (ARA) AG

ARA License number: 23363

### Switzerland for electrical devices:

Stiftung SENS

Membership number: VP11544

### France for electrical devices:

Ecologic

Membership number / Take-back system: M3670

National registry: UIN FR208795\_01SUIN

France for packaging:

Citeo

Membership number / Take-back system: 532886

National registry: UIN FR208795\_01SUIN

### Spain for electrical devices:

ECOTIC

Reg.-no.: RII-AEE- 7601

### Spain for packaging:

Ecoembes

Membership number: 97556

### Italy for electrical devices:

**Raccolta differenziata. Verifica le disposizioni del tuo Comune!**

Reg.-no.: xxx

### Italy for packaging:

Raccolta differenziata. Verifica le disposizioni del tuo Comune!

Membership number: xxx

## pergomondo

ist eine eingetragene Marke der / is a registered trademark of  
Schoenberger Germany Enterprises GmbH & Co. KG  
Zechstraße 1-7, 82069 Hohenschäftlarn

Tel.: 08178 / 932 932

Fax: 08178 / 932 970 20

info@pergomondo.de

www.pergomondo.de

Nachdruck, auch auszugsweise, nur mit Genehmigung des Verfassers.

Produktveränderungen, die aus unserer Sicht einer Qualitätsverbesserung dienen, können jederzeit, auch ohne Vorankündigung oder Mitteilung, durchgeführt werden.

Abbildungen können Beispielabbildungen sein, die im Erscheinungsbild von der gelieferten Ware abweichen.

Irrtümer vorbehalten. Für Druckfehler wird keine Haftung übernommen. Es gelten unsere allgemeinen Geschäftsbedingungen.

*Reprinting, even in extracts, only with permission of the author.*

*Product changes that serve to improve quality from our point of view can be made at any time, even without prior notice or notification.*

*Illustrations can be examples that deviate in appearance from the delivered goods.*

*Errors excepted. No liability is assumed for printing errors.*

*Our general terms and conditions apply.*